

Omschrijving van het systeem

Ongunstige weersomstandigheden, een ongunstige positie van de schoorsteen, een koud rookgaskanaal tijdens het stoken of een foutief ontwerp van het rookgassysteem kunnen trekproblemen in de schoorsteen veroorzaken. In dit geval worden de uitlaatgassen niet op veilige wijze verwijderd en beïnvloeden ze de betrouwbaarheid van de schoorsteen, de haard en/of de verwarmingsinstallatie. Bovendien verhoogt de slechte schoorsteentrek de emissiewaarden en de verwarmingskosten.

Als de natuurlijke trek te zwak is om de hierboven vermelde redenen, zorgt de AIR SPEEDY voor een betrouwbare en optimale trek in de schoorsteen. Hierdoor wordt het aanmaken van de haard vergemakkelijkt of zelfs in extreme gevallen mogelijk maakt. Constante negatieve druk in het uitlaatsysteem verbetert de verbranding, wat resulteert in minder emissies en een lager energieverbruik. Rookgaskanalen en schoorstenen moeten zodanig zijn ontworpen dat de noodzakelijke onderdruk voor een veilige rookgasafvoer steeds aanwezig is. Aldus wordt de AIR SPEEDY een veiligheidsrelevant onderdeel van de schoorsteen.



Technische informatie

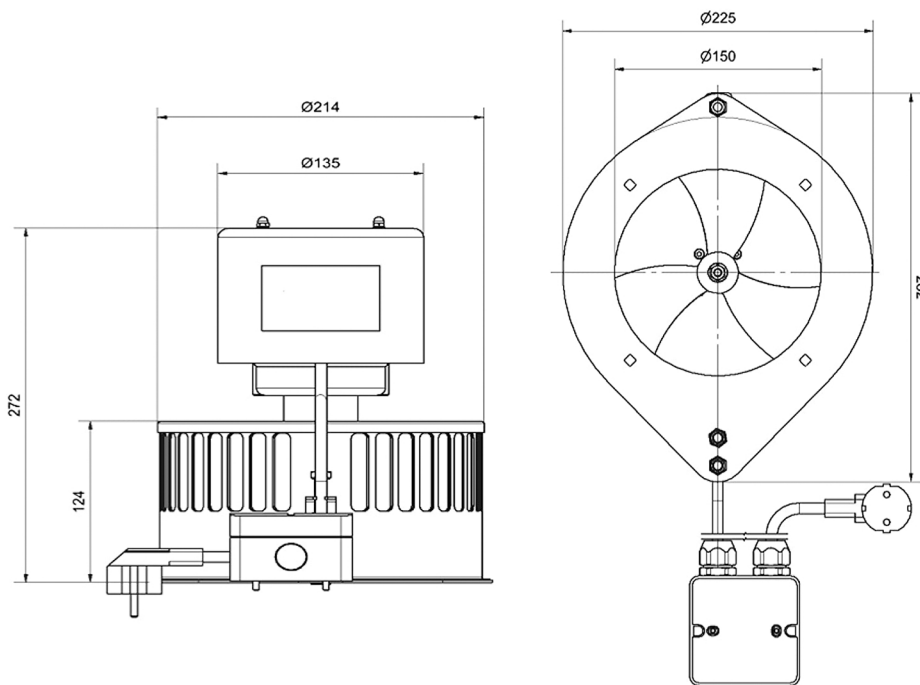

MODEL	DIAMETER	VERMOGEN	DRUK	DEBIET	HOOGTE	GEWICHT
AIRSPEDY	100 - 200 mm	35 W	40 Pa	250 m ³ /h	272 mm	5,6 kg

Capaciteitscurve

